

愛洗衣

Love Laundry Magazine 005

 香港洗衣服務業聯會
Hong Kong Laundry Services Association

Dec 2013 issue

國際洗衣資訊

走訪 Texcare Asia 2013
上海展覽會



會訊速遞

參觀港燈
發電廠

同業資訊平台

安全使用乾衣機
知識研討會

洗衣知識錦囊

磅洗衣物處理
經驗分享



綠倍體驗 綠倍分析 盡在商業客戶中心

一站式節能服務 助您節省成本

中電明白中小企的需要，故此特別度身訂造一站式節能方案，由電力供應、技術支援、節能方案以至營運優化服務等，全面滿足您需要，助業務提升競爭力，讓生意興隆而出。



電能營運 好處有數得計

相比燃氣式設備，電能營運具備下列優點*



熱水器設備

- 節省能源開支達 15%
- 能源使用效率達 99.5%

15%
* 視乎安裝



電能乾衣設備

- 節省能源開支達 13%
- 耗電量僅 7%
- 提升乾衣效率多達 18%

13%
* 視乎安裝



電能煮食設備

- 節省能源開支達 70%
- 製4分麵只需3分鐘並節省 30°C 耗電至 250°C

70%
* 視乎安裝

電能設備資助計劃 專業支援 全力幫您手

- 為您提供成本分析服務及建議，有助轉用高效電能設備，減低投資成本。
- 按您的營運情況提供合適的能源方案，全面提升效能。
- 為您提供能源審核服務，評估可節省的能源開支。

* 視乎安裝及營運情況而定

「綠倍動力」節能棧

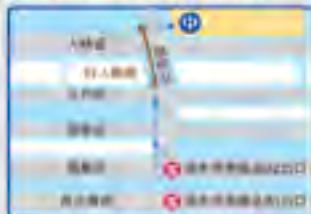

深水埗商業客戶中心

地址：深水埗龍河街132號1樓
開放時間：星期一至五（早上9時至下午5時三十分）
星期六、日及公眾假期休息



網上體驗

「綠倍動力」環保村



元朗商業客戶中心

地址：元朗豐年路13-17號地下
開放時間：星期一至五（早上9時至下午5時三十分）
星期六、日及公眾假期休息



網上體驗

詳情請致電中電商業客戶中心

2678 2660

燃點生活力量

CLP 中電

美國百年名牌 超強疊排式洗衣乾衣機



DEXTER



超級慳位省租金

免卻~~脫水機~~，慳位150%



強大引力轉速

- 750RPM (每分鐘) 產出強大脫水旋轉力
- 縮短整個洗滌工序，提升工作效率。

極低維修率，慳電兼寧靜

- 變頻VFD技術，控制馬達轉速，嶄新發熱線設計低耗電，令電力一直處於低amps狀態。
- VFD技術延長機器壽命且操作寧靜，保持舒適工作環境。

容量特大，操作簡易

- 洗衣機容量足25磅，乾衣機容量超過30磅，是同級洗衣乾衣機之冠。

1小時處理 2 倍衣物

Dexter 公司緊貼市場研發出SWD超強疊排式洗衣乾衣機，堅固耐用，可長時間不停運作。Dexter 是唯一可在一小時內完成洗衣及乾衣工序的超強機器。

業務範圍

- 專營洗衣/乾洗機器銷售
- 機器維修保養
- 八達通自助洗衣設備
- 自助輔料輸入系統

香港總代理：



匯添發展有限公司

WORLDTIM Development Limited

電話：(852) 3101 2550 傳真：(852) 2343 0020

地址：九龍彌敦道739號匯豐保險大廈1102-03室

(港鐵太子站D1出口)

網址：<http://www.wtd.com.hk>

支援八達通繳費系統





貴公司現有合作之洗衣工場質素是否不佳、貨期不準、衣物損壞率偏高及溝通不足？如以上所述之情況貴店均有發生，很不幸貴店的業績一定並不理想及店務員所承受的工作壓力亦會很大。

因此能找到一間有高品質，有責任及有溝通之洗衣工場作伙伴，是洗衣門店踏上成功之路一的重要關鍵。

本公司自設6仟多呎廠房，一向以提供五星級酒店洗衣質素作招徠，而所聘請之洗熨技師大部分均曾任職各大酒店洗衣房多年，經驗豐富質素高，給與各貴店信心及保證。歡迎各洗衣店舖至電與我們聯絡。

洗衣王有限公司

電話：2714 1963

December 2013 Issue 005

- 06 主席的話
- 10 會訊速遞 —— 新會員介紹
- 12 會訊速遞 —— 國際洗衣資訊
- 14 會訊速遞 —— 參觀港燈發電廠
- 16 會訊速遞 —— 探訪明愛樂務綜合職業訓練中心
- 18 同業資訊平台 —— 安全使用乾衣機知識研討會
- 22 洗衣知識錦囊
- 24 洗衣環境管理策略
- 25 衣物處理個案
- 28 工業處理個案
- 32 環保節能小貼士
- 36 洗衣小故事

CONTENT

歡迎同業訂閱，一年(四期)訂閱連郵費如下：

香港 HK\$75，澳門 HK\$90，中國 HK\$90，台灣 HK\$90，新加坡 HK\$105，馬來西亞 HK\$105

訂閱熱線：(852) 2481-0009

《愛。洗衣》為香港洗衣服務業聯會之出版雜誌，所有稿件(包括文字及圖片)之版權，均屬香港洗衣服務業聯會所有。

任何人士或機構如需轉載或節錄，必需向香港洗衣服務業聯會預先申請。

如有任何查詢或意見，歡迎聯絡香港洗衣服務業聯會。

地址：九龍新蒲崗四美街29號利森工廠大廈A座5樓 電郵：info@hklsa.com 電話及傳真：(852) 2481 0009 網址：www.hklsa.com

總編輯：Charles Lam 編輯：Isun Lam, Eva Chiu 美術：Aron Chan, Matthew Tang

印刷及製作：紅巴士製作有限公司 地址：香港柴灣利眾街20號柴灣中心工業大廈18字樓B2 電話：2564 8366 傳真：2565 9464



美新乾洗

EVERGREEN LAUNDRY

本公司成立超過二十年，於一九九七年註冊成為有限公司。
廠房佔地七仟呎，門市分佈九龍及新界，同時亦致力發展多元化之洗衣服務。
我們的專業團隊熱誠服務各大小商業客戶，居家客戶。

我們的服務包括：

酒店布草 制服工衣
美容毛巾 檯布及餐巾
開舖咨詢 機器買賣
 專業乾洗 行家乾洗
 快捷磅洗 清洗窗簾
皮衣保養 婚紗晚裝

分店地址：

觀塘翠屏邨商場地下1C舖	2348 0039	將軍澳新都城一期商場地下92舖	3904 3253
藍田廣田商場2樓202號舖	2347 3026	大埔運頭街61號福安樓地下11號B舖	2653 2265
粉嶺聯和墟聯興街21號地下	2646 6798	青衣長發邨街市商場地下1號舖	2433 3810
旺角廣東道831 J號地下12號舖	2148 1887	上水名都商場地下1A舖	2672 6228
荔枝角深盛路9號宇晴滙商場2樓58號舖	3488 6498	粉嶺華明邨商場地下115號舖	2676 0661

工場及寫字樓：香港九龍觀塘偉業街154號德信工業大廈4樓全層 ☎ 2675 5106
<http://www.evergreenlaundry.com>

'G400' Control System: Efficiency and **major Savings** in Washing and Drying

G400 High Speed Washing Machine

- ◎ 1000轉高速脱水
- ◎ 滾筒內件採用**自動清潔功能**
- ◎ 更節省水的洗衣量是普通洗衣機，節省洗衣費
- ◎ 滾筒內件可以在轉動的2分鐘內改善
- ◎ 自動旋轉保護，在停機前和停機後關閉
- ◎ **操作簡單**，操作簡單，自動控制洗衣程序
- ◎ **潔白潔淨**，節省洗衣成本



G400 Tumble Dryers

- ◎ 不銹鋼內膽，中央高度防水
- ◎ **操作簡單**節省能源成本達30%
- ◎ **操作簡單**方便洗衣店人員操作
- ◎ 更節省電費是普通乾衣機**耗電量**，減少開支
- ◎ 操作比傳統乾衣機快1/3，節省時間
- ◎ 滾筒**旋轉速度**自動，滾筒不旋轉，可減少衣物損耗
- ◎ 滾筒內件可與滾筒旋轉並採用**旋轉式**
- ◎ 滾筒內件可有15種可進行調整程序
- ◎ 滾筒內件可與滾筒旋轉並採用**旋轉式**



洗衣店配置

(11kg水洗機、15kg乾衣機+10kg上乾下洗Drytower)



安老院洗衣房配置

(22kg水洗機、25kg乾衣機+熨燙設備)

榮昌伊莎洗染集團

RongChang ILSA Laundry Group

Add: Flat 17, 1/F, Block A1, Yan Tong Ind. City, 17 Ko Fai Road, Yau Tong, Kowloon, HK.

Tel: 31945189 Fax: 31945085 Email: grandfac@netvigator.com Website: ilsalaundry.com.hk



香港洗衣服務業聯會 週年報告

非常高興地宣佈「香港洗衣服務業聯會」已成立一週年！感謝本會各位副主席及委員出心出力，令「香港洗衣服務業聯會」在知名度及會員的增長上有顯著的提升。以下是本人謹代表「香港洗衣服務業聯會」的週年報告：



黃達強 (Ringo Wong)

香港洗衣服務業聯會創會主席
現為陽光洗衣便利店有限公司執行董事

1. 共開了12次的「每月例會」，主要集中討論「洗衣聯」活動的安排、「洗衣聯」刊物《愛·洗衣》的分工。並就洗衣業的安全、能源、節能、環保、市場、管理、營運、機器及洗滌技術上互相交流。例會是在酒樓舉行，首兩小時是開會，開會期間是歡迎會員一起聆聽。會後一起聚餐並由新會員自我介紹，最後大家輕鬆溝通交流。而例會宗旨是只談技術交流、營運分享，不談價格取態。
2. 共出版了4期《愛·洗衣》，感謝出版委員會的努力，在每期的事前開會、事中的採訪、事後的郵寄安排，都認真工作，感謝紅巴士製作有限公司的專業幫忙，令《愛·洗衣》質素提升。《愛·洗衣》主要是報導最新安全知識、機器訊息、環保節能、洗衣處理個案等等給業界。每期會郵寄給全港所有洗衣同業、酒店洗衣房、賓館、老人院及其他有需要使用洗衣服務或使用洗衣機器的行業等等。
3. 共舉辦了3次的聚餐分享會，為了提升每月聚餐的質素，特別安排了有份量的團體來一起聚餐，藉以透過聚餐發放一些資訊給會員。過去共邀請了四個團體代表來臨，分別有：香港石油產品商會主席、香港氣體及燃料業從業員協會理事長、香港保險中介人商會主席、明愛樂務綜合職業訓練中心經理。
4. 共參觀了2次在國內舉辦的「洗衣展覽會」，期間並安排到國內的洗衣連鎖店及洗衣廠參觀。使各會員不單得到最新的洗衣機器訊息，還認識了國內的洗衣同業，了解國內經營洗衣的狀況。在參觀期間，安排了多次的特色晚餐，同業間透過聚餐輕鬆交流，可說是行程豐富。

5. 共舉辦了2次「參觀同業洗衣廠房」，透過這些活動，各會員加深了彼此的認識，並且對洗衣有更全面的認識。
6. 共舉辦了2次大型聚餐，第1次是「洗衣聯」春茗，第2次是2013年9月9日「洗衣聯」週年聚餐。同業難得聚首一堂，氣氛熱烈。而經過委員會商量後，定出每年只舉辦一次大型聚會，決定逢每年的9月9日為「洗衣聯」的週年聚餐。
7. 舉辦了1次同業技術交流，本會邀請了「北京潔寶」作皮革護理技術交流。是次交流綱要：認識皮革、常見皮革種類、光面革、苯胺革、絨面磨砂革的護理工藝、奢侈皮具護理、根據現場素材作即場演示。本次交流一連兩天進行，各會員對是次交流高度評價，除了見識到最新的皮革護理技術外，各人均可現場動手學習，實用性很高。
8. 舉辦了1次全港公開的「安全使用乾衣機知識研討會」，「洗衣聯」以主辦單位身份邀請了以下的機構出席講解：包括機電工程署、中華電力、香港電燈、香港中華煤氣及香港氣體及燃料業從業員協會。是次研討會來賓非常踴躍，對乾衣機安全使用上非常關注，在答問環節上問了很多問題，而上述單位均能一一解答。整個研討會超時完結，很多人也依依不捨，望日後再有同類研討會推出。

總結：過去一年本會舉辦大大小小活動合共27次，參加人數超過1,000人次，派出及郵寄數以萬本《愛·洗衣》給各界洗衣同業，加上上網觀看「香港洗衣服務業聯會」的網站<http://www.hklsa.com/>多不勝數，可以說是讓洗衣業界認識同業的一個很好的橋樑。我們一班委員花這麼多時間經營「香港洗衣服務業聯會」，目的只有一個，就是提升業界專業，維繫業界良好溝通。

在此，感謝過去支持本會的同業，請你們在未來的日子繼續支持我們。而過去因事忙未能出席本會活動的朋友，請多注意本會的活動，誠意邀請閣下參與。

謝謝！

祝 萬事如意！

黃達強

香港洗衣服務業聯會 主席



讓生活更簡單自在!

優質乾洗會，乃全港最大型之洗衣連鎖店，分店遍佈全港，配備最先進完善的洗滌設備，並設有中央質檢管理，以確保優質服務水平；再配置龐大車隊，保證以高效率處理及運送所有衣物。

優質乾洗會為您全方位提供最貼心之洗衣服務，

- 包括：
- 致力提供乾、濕、磅洗服務；
 - 備有專業皮革及皮草洗滌護理；
 - 特別設有除污起漬服務；
 - 全力協助公司及社團洗衣項目；
 - 積極提供免費衣物寄存服務；

想擁抱輕鬆自在的生活，
優質乾洗會幫到你！

香港區

鴨洲海怡半島海怡東商場G43號舖
 香港仔南寧街13-23號香港仔中心第一期一樓3D號舖
 西環吉席街74號地下74A號舖
 西環德輔道西103-109號地下A5舖
 上環蘇杭街109號地下
 中環摩羅廟街羅便臣道22-24號福照苑地下2B號舖
 中環威靈頓街128號 地下B-C舖
 中環般咸道78號寧養台地下B6號舖
 灣仔謝斐道468號百達中心地下D舖
 灣仔汕頭街11-21號仁美大廈地下2號舖
 銅鑼灣邊寧頓街9-11號登龍閣地下H舖
 跑馬地山光道1A景廬小築地下E舖
 大坑浣沙街2號地下A舖
 北角電氣道96A號地下
 北角城市花園7-14座城市花園商場 84A舖
 鯉魚涌康怡花園康安街18號地下13號舖
 鯉魚涌英皇道1046-1056號東匯中心地庫43B舖

九龍及新界區

美孚新村百老匯街27號A地下17號B舖地下
 長沙灣荔枝角道863號泓景臺地下4B號舖
 藍田匯景花園商場五樓221D舖
 觀塘秀茂坪商場地下CX24舖
 觀塘麗港城32-38座三期商場地下S4號舖
 九龍灣牛頭角道77號淘大商場三期地下G338號舖
 新蒲崗彩虹道242號采頤花園地下645號舖
 九龍城城南道63號地下
 九龍城太子道西街368-374號龍珠樓地下22A-25A
 大角咀福利街8號港灣豪庭商場地下G27舖
 佐敦德興街19-24號立信大廈地下12號A舖
 何文田太平道6號太平居地下1號舖
 何文田常盛街80號半山壹號壹號名薈商場一樓7號舖
 尖沙咀加連威老道96號希爾頓中心地下33號舖

荃灣麗城花園III期商場地下31號舖
 馬鞍山廣場海柏花園2樓2110B號舖
 青衣青衣路1號藍澄灣商場1樓14號舖
 沙田沙田第一城23座地下G2舖
 沙田大圍村十街七號地下
 粉嶺聯和墟和泰街53號地下B舖
 火炭駿景園駿景廣場地下53舖
 大埔太和邨愛和樓107號舖
 大埔超級城E區地下330-332號舖
 將軍澳新寶城商場1樓115號舖
 將軍澳唐德街1號將軍澳廣場1樓130號舖
 將軍澳南豐廣場地下09號A舖
 西貢福民道42-59號西貢大廈地下10號舖
 馬灣田寮新村地下75號舖

歡迎有志創業者加盟 顧客服務熱線 **2759 9368**

煤氣潔淨能源 2013 洗衣店資助計劃

中小

一條龍服務

降低營運風險

協助客戶聯繫中央乾洗工場合作
提供專業美國特大雙層乾衣機選擇
乾衣 **快!** **柔!** **易!** **妥!**

新客戶:節省成本, **助你輕鬆開業!**
舊客戶:加強競爭力, **更新乾衣設備, 提升能源效率!**

完善售後服務

設有緊急搶修隊
提供維修服務
二十四小時服務熱線

低成本創業

免費 協助尋找理想舖位
免費 或資助購買乾衣機及安裝煤氣系統
免費 乾衣系統設計及估價

代理 美國專業高效能單雙層乾衣機
安全可靠! 簡單耐用!



煤氣公司作為能源服務商，一直積極參與創設佳商業夥伴，透過公司提供的諮詢、培訓以及技術支援，協助開業，務求能提升客戶經營效率及效能，並不斷提升服務質素，務求精益求精，竭誠之至。

煤氣公司地址: 香港中環皇后大道中111號 煤氣公司客戶服務中心



煤氣
Towngas

香港中華煤氣公司
工商事務及營業部
工商業查詢熱線: 2963 3300
網址: www.towngas.com





新會員

介紹



萊斯洗衣有限公司

第五界別 水洗工場（沒有大燙設備）

公司負責人 Wong Cheuk Wah

本廠位於火炭，開業已有29年，服務包括餐飲、會所、政府部門、健體中心、酒店、美容布草毛巾清洗。

文蔚乾濕洗衣專門店

第七界別 洗衣門市（乾洗外發）

公司負責人 張伯升

本店位於九龍渡船角，開業一年，專業乾洗、磅洗服務。宗旨：保證做到最好。

祥豐行清潔用品有限公司

界別 洗衣物料供應商

公司負責人 張伯升

本公司位於油麻地，開業3年，專營各類濕洗洗滌助劑。致力為洗衣業界提供高去污效能的洗劑。



清深洗衣專門店

第七界別 洗衣門市（乾洗外發）

公司負責人 Harry Choi

本店位於香港西環區，開業一年，專業乾洗、磅洗服務。宗旨：用心服務、以客為先。

ember

新美洗衣公司
New Mei Laundry Co.

新美洗衣有限公司

第二界別 綜合式洗衣門市連乾洗工場
公司負責人 陳松基 土木工程系博士

本廠位於荃灣，開業一年，廠房服務包括美容，酒店，服務式住宅之布草毛巾清洗。門市設有乾洗、磅洗服務。

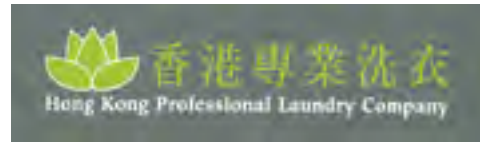

香港專業洗衣

第七界別 洗衣門市(乾洗外發)
公司負責人 Jenny Wong

本店位於香港小西灣，開業兩年，服務包括乾洗、磅洗、改衣。宗旨：將專業洗衣帶到專門行業，家居和個人護理。

飛利勘（香港）有限公司 Fabrighem (H.K.) Limited

公司介紹

本公司代理美國 **FABRITEC**

INTERNATIONAL 高級洗滌劑環保系列產品，包括干洗、安全刷洗、水洗及機器保養劑等系列產品。產品在香港上市的短短期間，已受到不少星級酒店和追求高質量之大小用戶所青睞！藉此，鳴謝選用敝公司產品之貴用戶的支持和明智選擇！



INDUSTRY SOLUTIONS



經營產品

1. 高級陽離子干洗劑和刷洗劑：用于四氯乙烯、石油溶劑及其它溶劑。
2. 高級干洗和水洗劑
3. 高級刷洗劑：防止褪色，市色特顯，用于不能干洗也難以水洗的敏感織物，洗後色澤鮮艷亮麗。特別用于絲質衣物效果更理想。
4. 精細設計的去油劑（一套10瓶）實用全面及安全。
5. 其它專業產品，用于設備保養、衣物防水處理、除臭等。
6. 皮革類清洗及護理系列產品和技術。

歡迎查詢

TEL: (852) 2602 7784

FAX: (852) 2559 1526

E-mail: fabrighem@netvigator.com

香港荃灣德士古道168號豐工軍中心第一期10字樓10室

Flat 10.10/F., Block 1, Tak Fung Industrial Centre, 168 Texaco Road, Tsuen Wan, Hong Kong.



走訪 Texcare Asia 2013 上海展覽會

2013年11月19日至21日，香港洗衣服務業聯會主席率團走訪Texcare Asia 國際紡織品專業處理（洗衣）亞洲展覽會。本屆展會在業內重要城市上海舉行，三日的參觀訪問，讓每位團員都收穫豐富，滿載而歸。

Texcare Asia 國際紡織品專業處理（洗衣）亞洲展覽會自1998年舉辦以來，每屆展會都吸引大批來自世界各地的專業觀眾。本展會也已經成為亞洲洗衣行業歷史最悠久規模最大的國際展覽會之一，每次都成功匯集國際級大型供應商和各地權威的協會和商會。

近年來，中國的市場發展令人印象深刻，與其他新興市場一樣，社會經濟的快速發展，刺激了業內對新項目和新型服務的投資，促進新的洗滌設備和洗衣技術的快速發展，以滿足醫療衛生，酒店和企業制服的洗滌需求，從這次展會傳遞出的信息亦印證這一變化。

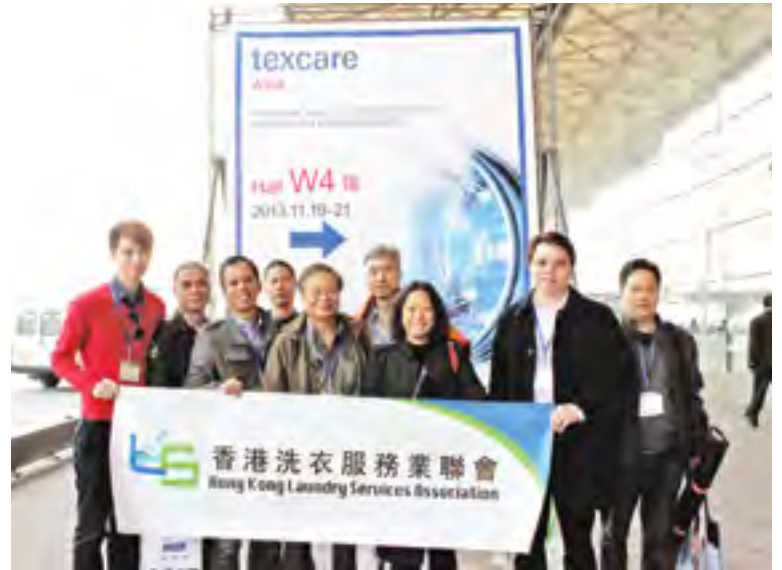

乾濕洗行業在經濟環境的變遷下，發生著巨大的變化。無論其業務規模大小，所有的設備生產商都將重心放在了最佳效率上。從展出的最新設備，新技術都注重于智能化，效率化，自動化，這也是對應眼下勞工成本高企，租金高企的變化，正所謂競爭推動科技進步。

本次展會與往屆相比，多了大型的系統化設備，尤其是布草水洗方面的設備，可見內地布草水洗業的發展迅猛。國產傾斜式大型洗衣機、乾衣機、多滾平燙機、全自動折疊機在這次展會上都可見到，而且有多個品牌產品可以比較。更有生產商設計生產了「品」型三滾平燙機，既高效又節能，很有創意。

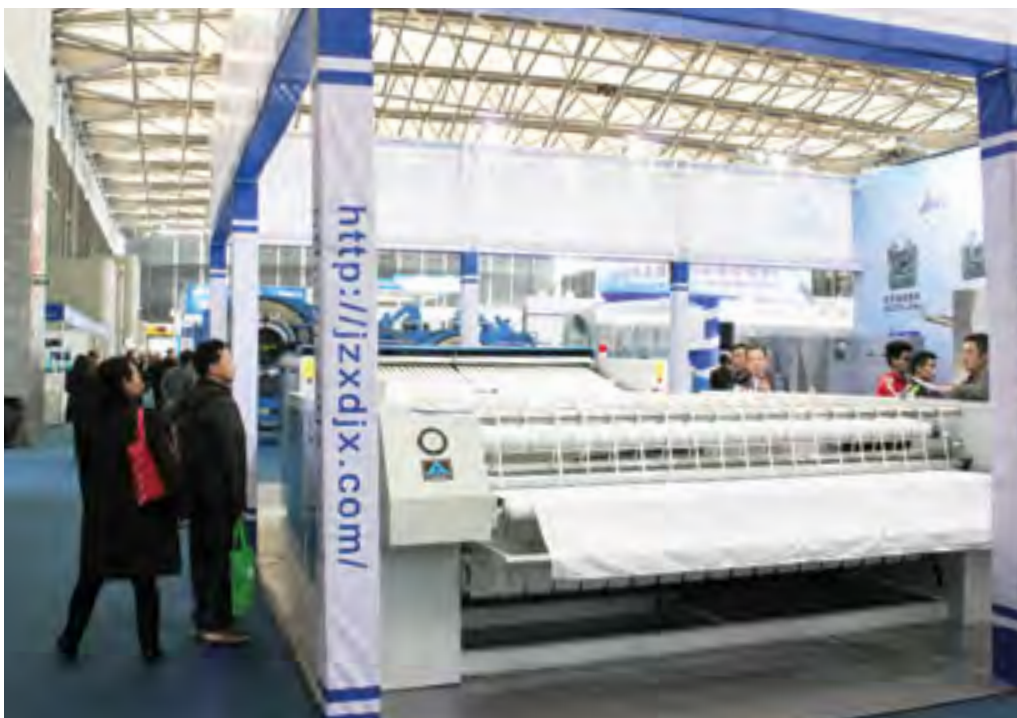

乾洗設備方面，各供應商爭先推出多溶劑型設備：除了石油溶劑型外，環保溶劑型的硅油乾洗機近年也成為國內行業的熱門。四氯乙烯的污染問題在國內，不僅官方而且民眾都已在熱烈討論，四氯乙烯被淘汰的趨勢已在加快，恤衫熨燙機，多功能衣物熨燙機在這次展覽上也佔了重要比重，這些設備都大大提高了洗衣廠的生產效率，減輕了員工的工作強度。

在包裝方面，全自動的分揀系統已不在是國外廠商的專利，國內產品經已成熟有效，能準確分揀衣物。更有創意的是，有廠家設計推出了自動乾洗收衣系統，可二十四小時自助收取乾洗衣服。雖然這些年來國內自助水洗洗衣發展迅速，而且廣受歡迎，自助乾洗收取衣服系統，便讓全自助洗衣業發展的更全面。

在三日的行程中，聯會參觀團也參觀訪問了內地兩個同行企業，一個是大型的系統化洗衣廠陽光洗衣廠，另一個是國內較普遍模式集門市加工場於一體的洗衣店ILSA上海連鎖店，增進了與內地同行的交流與了解。





認識如何透過環保設備減少碳排放

參觀港燈發電廠

2013年12月14日，香港洗衣服務業聯會(洗衣聯)非常榮幸獲邀參觀香港電燈有限公司(港燈)位於南丫島的發電廠。當天早上9時，一眾聯會主席、委員等到達海怡半島港燈辦事處，已見港燈商務科市務經理(商業) Thomas及其同事笑容滿面歡迎我們。20分鐘後我們已到達面積50公頃的南丫發電廠，到達南丫碼頭後，隨即安排上了一部中巴，直接去到訪客中心。中心陳列了很多相片及大大小小模型，導賞員輕鬆地介紹港燈由1890年至今的發展史。



參觀天然氣發電機組

因今次參觀的洗衣聯會員，大部份都有操作鍋爐的經驗，所以對鍋爐最感興趣。大家都對鍋爐的結構、燃料、脫硫裝置、馬力、體積、煙囪高度、減碳排成效等問題，一一發問，而導賞員非常專業，全部答案都能令我們清楚明白。導賞員還介紹天然氣發電佔港燈總發電量30%，天然氣發電機組主要在南丫發電廠擴建部分，天然氣燃燒後產生的氮氧化物及二氧化碳會大幅減低，二氧化硫及懸浮粒子的排放量更近乎零，可減低對環境的破壞。

然後帶我們參觀了鍋爐發電機組，洗衣聯會員們在這時都非常興奮，因為實在很難得有機會這麼近距離了解發電機組。我們在這裡逗留了十多分鐘，並拍照留念。其後，再參觀了全港最大的太陽能發電板，其中一個有一個足球場面積大小，數目約有800塊，而在南丫發電廠一共約有8,600塊太陽能發電板，分佈於不同廠房的屋頂及空曠位置上。每年可生產110萬度/年，可減少915噸二氧化碳排放，相當於種植39,000棵樹木。時間飛快，不知不覺當我們踏上歸途時已是中午時份。可能是運動量大，所有會員一致讚成去鴨脷洲大街吃海鮮午飯，整個參觀活動就在海鮮酒家中你一言我一語的歡笑聲中結束。



導賞員介紹港燈發電廠的規劃



探訪明愛樂務綜合職業訓練中心 對聘用智障人士有更深認識



在2013年12月6日，「洗衣聯」一眾會員參觀了「明愛樂務」位於九龍亞皆老街的綜合職業訓練中心。這天目的有兩：一·讓我們了解到殘疾人士，要適當的培訓及指導，必能發揮其潛能，達致正常就業，融入社會；二·「明愛樂務」特意邀請「洗衣聯」對他們的洗衣培訓部提供專業意見，藉以令更多學員得到更有效的培訓。

到達後，我們先與中心經理及導師們一起進行午餐簡介會，而午餐是由學員精心製作的。各位會員餐後都認為食物與服務都很好。席間中心經理陳永祥介紹了此中心的歷史背景及使命，現在約有150個學生，這些學生都是三年制，導師會按各同學的特質及興趣而安排到不同工作環境培訓。可以說在這裡上課，學員的父母放心，學員又學習到一技之長，企業又得到勞動力(學員)支援，並且在社會上創造更多就業機會。「明愛樂務」培訓中心就是一個好例子了，實在是一舉數得。

而中心副經理黃少芬就說出同學學習的工種很多，例如：餐飲侍應、餐飲制作、洗衣助理、辦公室助理、圖書館助理、綜合清潔、物流及包裝、創意藝術等等。他們經過約一年的培訓後，看同學進度而安排走出訓練中心去到實際工作環境上班。本身是職業治療師而負責對外聯絡的關Sir說出，他們先與有興趣聘用學員的僱主認真溝通，再聯同工場導師李Sir等人一起到現場了解工作環境及工作需求，然後回到中心為準備出外的學員作針對性培訓。到學員真正踏出中心到新的工作環境後，就業輔導服務導師胡Sir就會經常去到工作現場，與學員的上司了解該學員的表現，有需要時作出跟進輔導。





會訊速遞



聯創
作



餐後我們急不及待到洗衣培訓現場看看。現場所見有洗衣機及乾衣機，一些抽濕熨床及熨斗，有一個小型大燙機。同學們有些在摺毛巾，有些在熨衣，有些在掛衣。可能是每天都做重複又重複，看見他們都很落力去做，而且表現很穩定。「洗衣聯」一眾會員聽完介紹後，各人都非常有興趣聘用這些學員，而部份會員更即場與負責對外聯絡的關Sir約時間見面。整個活動到了最後可算是最高潮，因大家都好有興趣聘用這些學員，到了活動完結時，「洗衣聯」眾會員是依依不捨地離開。

如有興趣提供實習和就業機會予殘疾人士，請聯絡明愛樂務綜合職業訓練中心：
關海天先生或黃秀明先生
電話：27110699
電郵：rslmivtc@caritassws.org.hk





安全使用乾衣機知識研討會

香港洗衣服務業聯會本著互相交流互相學習的心，並致力提升業界對安全的意識。聯會於2013年10月18日在香港生產力促進局舉行了首次《安全使用乾衣機知識研討會》。當天大會除了邀請一眾洗衣業界朋友參與外，還有其他來自不同行業的朋友，例如：安老院舍、學校、社區組織等，一同學習。而當天我們十分榮幸能邀請到7位主講嘉賓為我們作出分享，令在場人士都有所得著。



眾多人士到來希望得到更多安全知識





同業資訊平台

大會一開始便由香港洗衣服務業會創會主席黃達強先生致歡迎辭。並由副主席江麗萍小姐講解聯會舉辦研討會的目的：「一向都好少得到有關安全的資訊。每次聽到有關因乾衣機的火災都感到痛心，因為都曾經歷過火災，知道當同業遇上同等問題會感到無助。所以希望同業可以經過今日得以安全排在第一位，讓同業及員工，甚至員工的家人都安心讓他們在洗衣行業打拚。」



香港洗衣服務業聯會主席黃達強先生致歡迎辭



香港洗衣服務業聯會副主席江麗萍小姐：「好讓同業，同業的員工，甚至員工的家人都安心讓他們在洗衣行業打拚。」



台下每位與會者均專心聆聽講者的分享。



同業資訊平台

為提高業界的認識，大會邀請到眾多有份量的嘉賓與業界作出分享。首先來自香港特區政府機電工程署電力法例部機電工程師姚德泰先生講解「固定電力裝置的安全」，姚先生特別提醒業界店舖甚至工場最少五年要進行一次電力裝置檢查，而且需要找合資格註冊電業工程人員作檢查。及後機電工程署氣體安全監督關淑儀小姐再為業界講解「洗衣店的相關氣體安全」，例如瓶裝氣體的法例儲存量、氣體軟喉的正確接駁、排氣喉的常見問題等。對此實用性甚高的資訊，在場人士都感到共鳴並立即以手機拍攝相關知識。在此亦再次感謝姚先生及關小姐允許聯會將他們的電腦檔案上載到「洗衣聯」網站，供更多同業觀看及認識。



機電工程署機電工程師姚德泰先生



機電工程署機電工程師關淑儀小姐



香港電燈有限公司集團商務科市務經理雷志堅先生

及後香港電燈有限公司集團商務科市務經理(商業)雷志堅先生為大會講解「基本配電知識及洗衣店存在的風險」，例如電線短路、機器過熱等、希望提高業界對保養電力裝置及機器的意識。接下來便由香港中華煤氣有限公司業務發展助理工程師鄒啟明先生講解「如何安全使用洗衣店煤氣乾衣機」，特別著重排氣管道的設計：例如排氣管物料必須為至少厚0.5毫米鍍鋅金屬片建造，並安裝檢查門，而且必須排放到室外。

之後香港氣體及燃料業從業員協會理事長溫志強先生分享「聘請註冊氣體承辦商應注意的事項」，其中最重要是雖然法例上並無將註冊氣體工程承辦商分類，但註冊氣體技工是有分類那些工程可以做那些不可以，所以要業界多加留意技工的專業資格。及後中華電力有限公司市場及客戶服務業務署理市務及發展經理梁永康先生為洗衣業帶來「安全及節能的資訊例如照明系統及空調系統的發展」，令洗衣業界可以更加環保及節約用電。

中華電力有限公司
署理市務及發展經理
梁永康先生香港中華煤氣有限公司
助理工程師鄒啟明先生香港氣體及燃料業從業員
協會理事長溫志強先生



同業資訊平台

及後大會邀請到從事洗衣業15年的陽光洗衣便利店總店長仇慕霞小姐，以第一身的身份講述一次洗衣店火警的經過及之事後的處理，好令在場人士加深體會安全的重要性。

最後香港洗衣服務業聯會副主席余兆勳先生為大會作出總結：希望洗衣業界可以更加注意安全，特別是乾衣機的定期保養及維修更加是不可忽略。

於現場所見，在場人士對是次大會的安排都十分滿意，特別在答問環節中踴躍提問，而且找緊機會與同業進行交流。是次大會得以順利完成實在多得各方友好的支持及鼓勵，本會期待在不久的將來再次舉辦同類型的研討會，提高洗衣業界的知識。

如想得到更多有關該研討會的資訊，歡迎觀看聯會網站 www.hklsa.com。



香港洗衣服務業聯會副主席
余兆勳先生為大會作總結



陽光洗衣便利店總店長仇慕霞小姐



答問環節中參加者踴躍提問



會後在場人士的回應：

對「香港洗衣服務業聯會」的期許：

業界發展

洗衣知識、技術

團結業界，提升服務質素

Very good

安全第一

行業性的规范化，聯會知名度的推廣

多舉辦類似、相關之研討會

增加行業連繫通訊

繼續努力

舉辦業界交流活動

繼續努力、團結洗衣業界

業界分享更多實用並重要的信息

希望發揚光大

交流會

希望香港洗衣服務業聯會成為洗衣業工會

多舉辦研討會、提供多一些洗衣行業的資訊、技術交流、希望可以持續下去

推廣實業、安全操作及貨品品質為首；營利次要。

更專業化

定期舉辦同類或有關行業知識資訊交流會

Make it more professional & the industry players gather together to share option & experience

團結業界

希望整個行業的從業員多多交流，令業界的服務變得更專業及洗衣業能提供更統一的服务



磅洗衣物處理經驗分享



香港同行們多會同時經營磅洗和乾洗，兩者的營業額可是不相上下。而相較乾洗，磅洗的收入是百分百的算進店舖口袋，對店舖的收支起著至關重要的作用。聖誕新年前後，正是本港洗衣同業的旺季。工作量增加，自然是好事，但是要處理客人衣物的數量增加後，很有可能投訴個案等也會增加。

眾所周知，洗衣店客源以周邊地區為主，信譽口碑十分重要。若然各同業在處理磅洗衣物中處理不當，可能因小失大，流失客人而得不償失。始終洗衣行業是一門服務性行業，和客人正面接觸機會不少。很多時候，只要我們處理衣服時多一點細心，就可避免很多的無謂磨擦。和氣，自然生財。

深淺互染最常見

磅洗客人投訴淺色衣物被染色的個案很常見。現在香港同行們的磅洗服務，多會設一個最低消費額，一般是6磅或7磅。普通消費者可能為了節省金錢，大多不會注意深淺衣服是不能混在一起洗的這個細節。而洗衣店在處理磅洗衣物，當然不可能每袋都打開來檢查，不過在接受衣物時簡單提醒一下客人，或許就能減少很多事後的投訴。

有的時候，客務人員如果單以肉眼就看到袋中混有深淺顏色衣物，就應該當面提醒客人及建議分開處理。如客人堅持同機處理，日後真發生問題了，客人也不可能野蠻地單方面把負責全推到洗衣店身上。當然，我們把這些簡單的洗衣知識教育了客人，讓他們懂得把深淺衣物分開處理，不但是紛爭減少，更有可能因而多了生意，不失為一石二鳥的營商手法。

零細衣物免缺失

隨了衣物染色外，丟失一些內衣褲、袜子等個案也非鮮見。當然，其中有部份是客人自己粗心大意，但也有一部份是店員在處理衣物時不小心，如：1.把整袋衣物倒進洗衣機時遺漏了，也不檢查就直接把客人送來的袋子丟掉；2.清洗/烘乾後，取出衣物時沒注意，細小衣物仍留在內膽中；3.在脫水過程中，因為機械的旋轉離心力把細小衣物吸進了機膽。

要避免上述情況，首先是進行任何操作前也要檢查，如倒完衣物後需要檢查清楚袋子；清洗/烘乾後要再轉動內膽一圈，確保沒有遺漏；脫水前以大毛巾完全覆蓋機膽。

千萬不要小看了這一件半件小衣物，有時候可能很嚴重。因為這些小件衣物多是貼身使用，客人們如發現不屬於自己的貼身衣物可是十分敏感。

把單丁子貼在封袋上，
讓其他同事在交付客人時也清楚情況。



盡責態度 建立信任

即使做足以上的功夫，但仍不能完全排除意外的出現。有時候還是在疊衣服裝袋時才發現有一隻單丁的袜子，這時候一定得先檢查一下是否自己忙中有錯，例如再找找客人拿來的袋子，店內四周等。然後在疊其他客人的衣物時再多留心一下。

如果仍是沒有找到，請不要直接封袋。正確的做法是應該把其他衣服正常封袋，單丁的袜子就獨立入袋再貼在封袋上。然後等客人到店取回衣物時把情況告之。這樣做一來讓客人感到店方有盡力負責，另外其他同事只要一看到單丁的袜子也會知道大約情況，免得當客人查問時顯得一頭霧水。

當然，有時候出現單丁袜子也可能是客人自己的不小心，不過洗衣店方多盡一份心，客人也會對店方多一份信心。而且很多時候，客人來理論主要是吞不下一口氣，要一個交待。店方事前事後把功夫做足，那麼客人自然不會刁難。



洗衣環境管理策略

讓工作環境更妥善的「五常法」(四) 現場環境常清潔



工作環境時常保持清潔衛生，一向是推行五常法的標準。其中有兩個要點：

1. 每個人都有應該負責清潔的區域，**確保所有地方沒有遺漏**。
2. 清掃較少注意的**隱藏地方**（例如：櫃底、櫃頂、機械的散熱部份等…）



· 清潔責任區域劃分，人人有份



· 為方便清潔，如櫃底的隱藏地方，可將櫃底離地15cm

工作流程常規範

在推行五常法的過程中，我們常常會形容這是一套「**現場的視覺監察法**」。

我們的目標是任何人員到任何的工作崗位都可以立刻工作，而且不會出錯。

1. 每個工作崗位都需要有一個**清晰的工作流程**，每部機械都要有簡單的操作指引。
2. 另一方面，為了提高工作的準繩度，公司可以利用**創意**，使用**顏色管理**等方法，確保工作流程順暢，達至小孩也能做得到。
- 例子有：圖像化的工作指引、以顏色分開工作種類或進度等…



· 現場機器操作指引



· 不同顏色代表不同進度

下期便是五常法最後的常自律。



案件五

男裝外套經乾洗後變硬及表面起泡，客人要求賠償個案

案中所涉及的衣物標籤

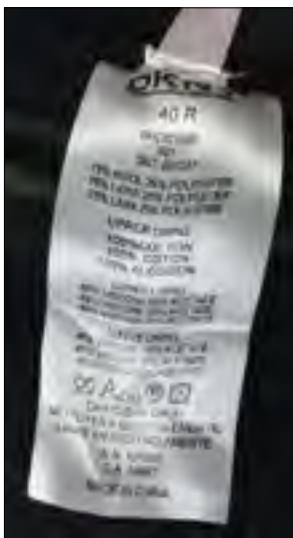

案中所涉及的男裝外套

事發經過

客人把剛買回的全新黑色外套交給位於尖沙嘴的洗衣公司乾洗，那外套送到乾洗工場後，員工按洗衣標籤指示進行乾洗。但經乾洗後的外套，外貌變硬及表面起泡，就此，乾洗公司客戶服務員便與客人聯絡，客人知悉後要求賠償港幣 \$3,995。

店方行動

1. 為了令客人得到最佳的乾洗服務，店方與客人商談，嘗試以專業技術把變硬起泡的外套還原，客人願意接受嘗試。但奈何市場上的補救物料「軟油」已缺貨多時，未能替外套進行還原。
2. 店方認為是按乾洗標籤處理，責任應在製造商，就此，店方客戶服務主任便找製造商在港的零售店去討論。經過一段時間後，製造商回覆諮詢了公司技術部門，答案是因乾洗時過熱引致，所以他們不會為此個案負責。

店方行動

3. 店方為了釐清責任，並獲得客人首肯，便把外套寄往美國 Drycleaning & Laundry Institute (DLI) 其下的 International Textile Analysis Laboratory (ITAL) 作專業乾洗的化驗報告。
4. 約15天時間後，收到化驗報告是：**證明該損耗並不是乾洗店在控制的範圍內能預測或防止的，製造商須為一切的損失負責。**
5. 有了化驗報告明確指出責任不在店方，店方便定出兩個解決方案：
 - 一) 製造商看到化驗報告後同意替客人換取同等價值的衣服，個案完結；
 - 二) 是製造商不願意賠償，然後將衣服還給客人，為了令事件平息，店方願意對客人支付一個善意的小小賠償（要雙方談判定下合理金額）。
6. 獲客人通知製造商不肯承認責任，但又交不出證明文件來支持製造商所指的原因——乾洗時過熱引致損壞。
7. 店方持續與客人聯絡，但客人告知不用再聯絡，因他已向消委會求助，相信稍後消委會聯絡店方。
8. 店方收到消委會通知，店方便把事件所有記錄全部呈上，並連同化驗報告給消委會，消委會並沒有表態，但看得出消委會知道誰是誰非的。
9. 事件過了一段時間，仍沒有跟進消息，事件算是平息了。



客戶行動

1. 店方把報告給客人，客人認同ITAL的專業報告，並感覺店方的態度誠懇及負責任。
2. 客人拿著化驗報告給生產商在港的零售店看後，生產商在港的零售店員不承認該責任，並說：我們有檢查報告來證明是乾洗弄壞的，總公司稍後會聯絡你。
3. 過了一段時間，客人追了多次仍未有回覆，而且洗衣店提供了ITAL的專業報告，奈何製造商不負責，他面對從未穿著過的外套，開始覺得很無奈。
4. 向消委會求助，希望透過第三方得到公平對待。

總結

舉此個案目的是讓業界多些角度了解事件，並不是想指出製造商有多壞、產品有多差。只是想指出，當店方與客人及製造商有矛盾時，大家在有理說不清的時候，應該由第三者（化驗所）來評定，再交由消委會或調解員來協調，這樣，就可大事化小，小事化無。事實上在洗衣過程中，洗衣工場經常有人為出錯、機器出錯而令衣物有損壞。還有是客人交來衣物原來已經損壞了，而客人自身也不知的，如羊毛類沾染了豉油（鹽份）或尿漬（酸性），經洗滌後出現嚴重退色等。可以說衣物損壞是來自多方面，如果真的是自己做錯，我們必須承認，向客人交代事件真相。若果是生產商出錯又或是衣物來時已有隱藏損壞，我們就要努力找證據來證明。**必須強調在錯誤中得到學習才是最有價值**，只要是態度真誠，經驗所得大部份客人都會體諒，然後接受和解。當大家換一個身份，自己是那外套的客人，身同感受，便知道他的心情是何等的無奈了。他不是專業乾洗，他只是想洗乾淨，然後開開心心穿著，就是那麼簡單。望同業透過此個案分享，得到一點點啟發，令質素更提升。

三美洗衣店

SAMMI LAUNDRY STORE

北角分店:

香港北角七姊妹道17號地下
G/F., 17 Tsat Tsz Mui Road, North Point, H.K.
Tel: 2880-0843

柴灣分店:

香港柴灣道350號樂軒臺地下219號舖
Shop 219, G/F., Lok Hin Terrace, 350 Chaiwan Road, Chaiwan, H.K.
Tel: 3157-1527

銅鑼灣分店:

香港銅鑼灣摩頓臺1A號豐景大廈地下
G/F., Grand View House, 1A Moreton Terrace, Causeway Bay, H.K.
Tel: 2881-1127



友誠膠袋製品有限公司

Yau Shing Plastic Bags Products Fty. Ltd.



環保購物袋，背心袋，掛衣袋，磅洗袋，棉被袋，製衣袋，密實袋，垃圾袋等各式膠袋

香港新界葵涌永健路16-20號高威工業中心A座13字樓 9室

Room 9, 13/F, Block A, Gold Way Ind. Ctr, No 16-20, Wing Kin Road, Kwai Chung, N.T., H.K.

電話: (852) 26140596 傳真: (852) 26144326 電郵: yaushing@ysbags.com.hk 網址: <http://www.ysbags.com.hk>



工業安全個案重溫

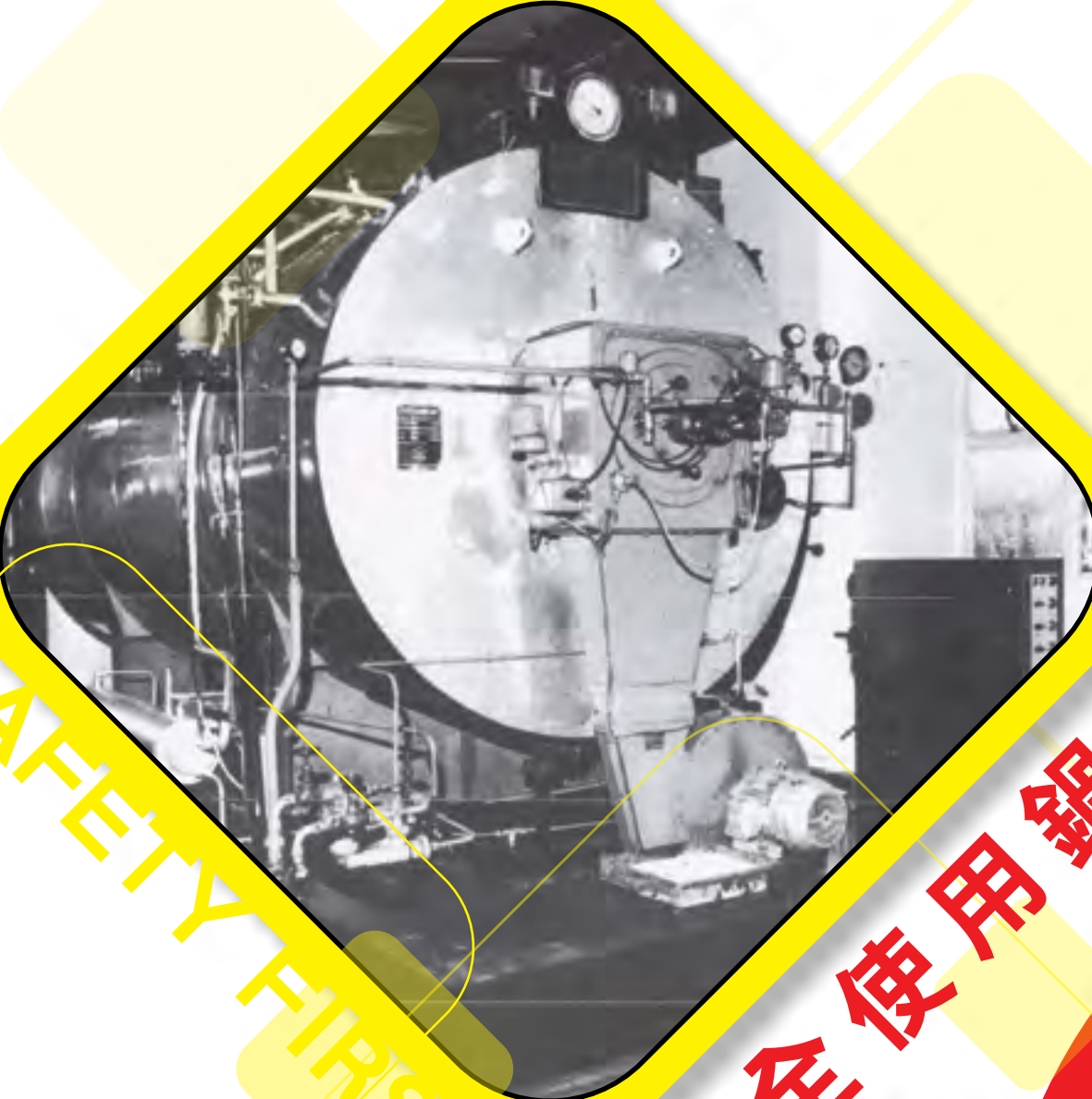

SAFETY FIRST

安全使用鍋爐



工業安全個案重溫

在洗衣業界除了一般的洗衣店外，幾乎所要洗衣業都要使用鍋爐來生產蒸汽來烘乾、熨衣或提供熱水洗衣，鍋爐可算是洗衣業界最重要的機器，有些人更指鍋爐是洗衣業界的心臟。近日，香港發生了一宗豆品廠使用中的鍋爐爆炸，造成一死四傷慘劇，發生後之廠房滿目瘡痍，而事件引起了社會關注。綜合報導所述，是次意外成因可能是鍋爐安全排氣閥(安全閥)故障，未能排氣造成。報導提醒市民使用鍋爐時，必須每年定期檢查，以免造成損害。

以下，我們根據香港勞工處火管式蒸汽鍋爐及其操作指南，並分成兩期為大家列出正確操作守則：

廠方必須確保鍋爐：

- * 已在勞工處壓力器科登記。
- * 已經由委任檢驗員檢驗及獲簽發有效「效能良好證明書」。
- * 由合格管爐員監管操作。
- * 在安全工作狀態。
- * 定期檢驗，妥善保養並於十四個月內由委任檢驗員覆驗。

1. 簡介

高壓火管爐如果缺乏維修，缺乏定期由委任檢驗員(通常十四個月)覆驗或人為錯誤會發生嚴重意外，導致生命及財產損失。本指南以簡易詞句及插圖列出火管式蒸汽鍋爐及其操作，目的在使工業界物主或廠方與管爐員時刻注意採取適當安全措施，以提防發生意外之危險。

2. 登記及檢驗

鍋爐在使用前物主或廠方必須要在使用前三十日，向勞工處壓力器科申請登記。壓力器科將會通知廠方該爐登記號碼及其可以使用之「最高壓力」。該登記號碼要在鍋爐本身當眼位置刻上，並且必須由委任檢驗員檢驗鍋爐本身及其輔助設備，並把安全閥鎖好在「最高使用壓力」範圍內。

工業安全個案重溫

3. 合格管爐員

根據鍋爐及壓力器皿條例，鍋爐操作必須由持有勞工處壓力器科簽發證明書的合格管爐員親自監管。切勿弄斷安全閥的封條鉛粒或隨意調較提高開啟壓力，引致鍋爐超壓爆破危險。

4. 油渣火管式鍋爐及其重要配件

此類鍋爐利用爐膛內燃料燃燒，如油渣，煤氣等，產生高溫氣體傳熱，將水產生高壓蒸汽。高溫氣體會傳經燃燒室，火管等及最後經煙囪排出大氣。此類鍋爐大多數是全自動式，裝置有重要配件如安全閥，壓力錶，水鏡，蒸氣壓力掣，火焰感應器，過低水位停爐掣及警號等。火管式鍋爐危險性極高，因為蒸汽壓力較高，高溫熱水及蒸汽量通常極大。鍋爐爆炸會導致生命危險及財物損失。此類鍋爐必須小心操作。

火管式蒸汽鍋爐

- | | | | |
|---------|--------------|-----------|-------------|
| 1. 出煙口 | 6. 煙管 | 11. 蒸汽壓力掣 | 16. 排污閥 |
| 2. 後煙室 | 7. 燃燒器 | 12. 停汽閥 | 17. 水鏡 |
| 3. 鍋爐本體 | 8. 火焰感應器(電眼) | 13. 人孔 | 18. 過低水位停爐掣 |
| 4. 鍋爐底座 | 9. 前煙室 | 14. 給水閥 | 19. 壓力錶 |
| 5. 爐膛 | 10. 自動給水控制器 | 15. 安全閥 | |

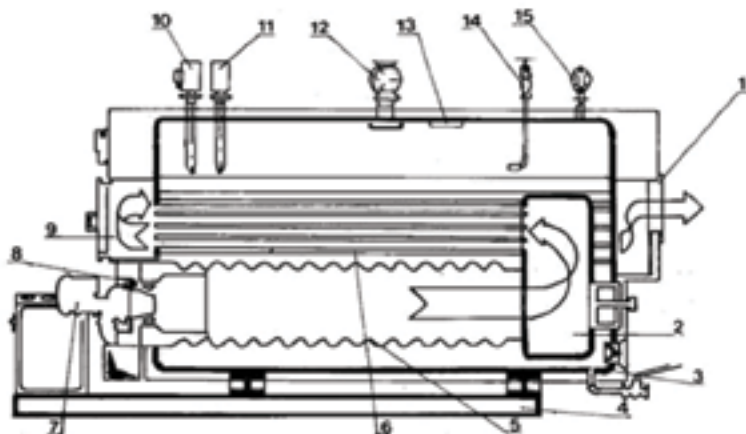

側面圖

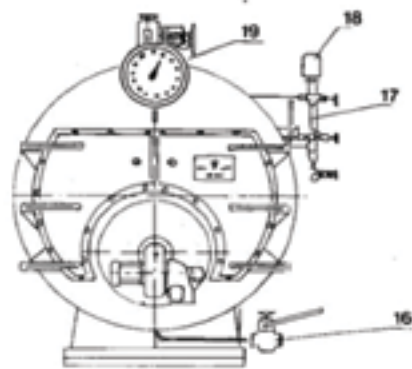

正面圖

油渣火管式鍋爐的操作

1. 首先查閱鍋爐「效能良好證明書」是否仍然有效，並檢查該鍋爐之最高使用壓力是否與壓力錶之紅線記號相同。
2. 檢查放水閥是否已經關閉。
3. 水鏡水位及汽位旋塞應開啟；水鏡洩水旋塞則應關閉。
4. 開水櫃出水閥，水櫃水位應保持半鏡以上。
5. 供水系統的水隔應定期拆出檢查清洗。
6. 檢查日用油櫃的油量是否足夠，及排出油櫃底部可能積累的水份。
7. 燃油系統的油隔應定期拆出檢查清洗。油筆要拆出檢查清潔。
8. 停汽閥應關閉，空氣閥應開啟。
9. 開啟電掣，水泵會自動泵水入爐至半鏡左右，(水泵會自動停止泵水)。
10. 當鼓風機開動，會向爐膛吹風最少一至二分鐘，以便吹走可能積累爐膛內之可燃氣體，避免發生逆火(俗稱打火炮)。
11. 油泵會自動開啟，燃油便會循環經加熱器直至達到適當之溫度。
12. 油筆將會根據自動程序點火，開始時是用慢火。
13. 當有蒸汽排出，關閉空氣閥，轉用快火。蒸汽壓力會慢慢提升至正常工作壓力。
14. 檢查水鏡，安全閥及各個自動安全掣，確保它們是處於正常工作狀態。
15. 開啟停汽閥要小心以避免蒸汽喉內產生死汽水衝擊(俗稱水鎚)。初開停汽閥時要慢，並要放出蒸汽喉內的死汽水，直至蒸汽喉和暖，才開盡停汽閥供應蒸汽。

自動供水系統

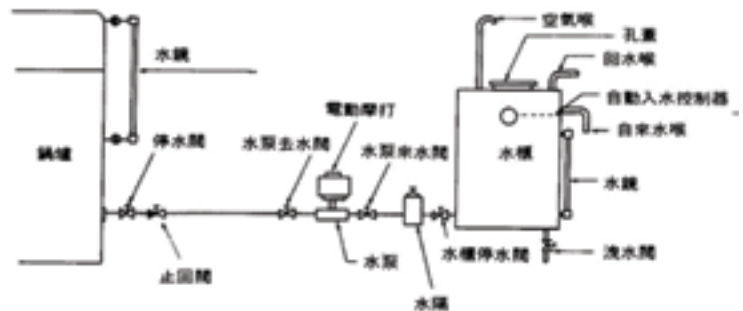

圖二

自動燃油系統

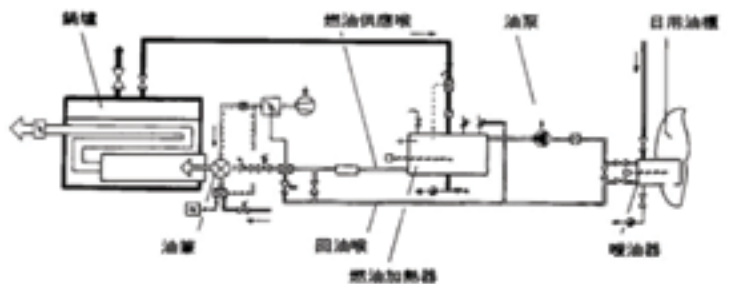

再談照明節能省錢方法

如上期所述，LED照明技術在短短兩、三年間，已達至成熟、可靠及穩定，故此LED照明燈/管價格亦隨此而大幅下降，漸為各業界接受。

然而，LED燈/管除了其得天獨厚之發光節能特性外，其可隨意依據業界或用家要求設計之電子線路，更令LED燈/管在節能領域，再跨進一步，其中包括：

- 技術化—智能LED照明燈/管的使用
- 取代化—LED照明燈/管的靈活使用



技術化—智能LED照明燈/管的使用

由於LED燈/管可隨著用家要求而設計，故此先進的電子技術，如：

1.聲控開關；2.光控開關；3.人體感應開關；4.自動/手動調光控制；5.電腦程式光暗/顏色/閃爍控制；6.負電離子除煙霧器等等。

這些技術可容易地加進LED燈/管內，使其搖身一變，便化成不同功能的智能LED照明燈/管，為提升生活質素，實用和節能提供貢獻。

其中聲控開關、光控開關及人體感應開關，可令本來已很慳電之LED燈/管的節能能力再大大提高。例如將其安裝於較少人使用但需要24小時照明的樓梯或走廊之中，可令節能能力再提高30%以上，見附表一：

內容	T8	LED 照明管	LED 智能照明管
照明度			
用電功率(W)	36W + 8W	18W	5W
每年使用電量, kWh.	385	158	44
每年使用電費(\$1.10/度), HK\$	424.00	173.00	48.00
每年節省電費(\$1.10/度), HK\$	0.00	251.00	376.00
省電百分比(%)	0%	59%	89%

附表一：T8光管、LED照明管及LED智能照明管節能比較

電負氧離子生產器

LED燈



圖一：LED負氧離子燈

LED燈飾系統

除節能之外，自動/手動調光控制和電腦程式光暗/顏色/閃爍控制與LED燈的配合，更可活化燈飾之用途，將生活質素提升。

LED負氧離子燈

更有趣的是，將電負氧離子生產器放進LED燈/管內，那麼，此LED燈便立刻變成一個輕易安裝的隱形空氣清新機，可淨化空氣，使空氣中的煙霧、甲醛、苯、氨、氫等有害氣體及機體異味、飄塵、花粉等不可吸入顆粒聚集，進行無毒反應、分解及至自然沉降脫落，從而達到淨化空氣又不產生二次污染的理想效果，其效率雖不及正式空氣清新機，但效果也不錯(圖一)。



取代化的一LED照明燈/管的靈活使用

基於照明設施之發展，在過往百多年來已十分成熟，而市場之分佈亦十分穩定；故此，一般新發明的照明設施，只可取代當時一小部份之市場，如：

1. 螢光管用了60-70年時間，只能取代鎢絲燈不到一半之市場；
2. 節能燈用了30多年時間，亦只能取代螢光管剩下之鎢絲燈市場不到一半數量；
3. T5螢光管用了10多年時間，亦只能取代T8螢光管之不到一半市場

但LED燈之靈活技術特性，已令它於短短十年內，在技術上差不多已取代九成以上照明設施。

為何仍未能廣泛地使用呢？其所欠缺者，乃公眾對LED燈之認識，與及政府對節能之推廣，再加上現有市場擁有者之阻撓。因此，大家對LED燈之認受仍是略有所阻。但相信LED燈之發展，定能在短時間內突破以上種種障礙，成為照明設施之主流。

LED發展的營商啟示

就上述所言，業界營商之道，正有如LED的發展；只要是本身技術或服務好，能配合外來優勢，再加上靈活推廣，定必能大展鴻圖，無往而不利。

(編按：該文稿由三得環保科技有限公司提供。全文皆以事實為本撰寫，與供稿者之環保產品生產及產品銷售無關。)



八大道

創建網上採購 **夾機配件** 平台

GMS-42
Dryclean Press

高文頂端的后整理設備
Dryclean and Laundry Press



上氣閥
Head Valve



下氣閥
Buck Valve



氣動緩衝
Shock Absorber



手動緩衝
Shock Absorber



去漬機蒸汽閥
Steam valve



三通閥
Five-Way Valve



42寸夾機鋁網
42" Grid Plate



42寸下夾厚墊
42" Pad

United Machines Inc.
八大道洗滌設備有限公司

Tel: 8620-34333165/62361366 Fax: 8620-34333116/62361377
www.laundrypartstore.com E-mail:connie@goldmanusa.com
www.goldmanusa.com E-mail:goldman@goldmanusa.com
Add:廣州市海珠區昌崗中路166號富盈國際大廈1916室



TRITECH Environment Technology Co. Ltd
三得環復科技有限公司

一站式環保節能設備專家

如有查詢，歡迎聯絡本公司營業代表
黃先生 (電話：9079 7822 / 9579 0082)

產品包括：

- LED燈具/感應燈具
- 空氣能熱水爐
- 太陽能熱水爐
- 太陽能及風能發電系統
- 隔熱塗料/隔熱膜

環保，節能，又慳錢



空氣能熱水爐
比普通電熱水爐
節省近 **75%**



LED燈具
比一般燈泡節省 **90%**，
比一般光管節省 **80%**

推出「LED燈零投資更換計劃」
為客戶提供靈活財務支持

祥豐行清潔用品有限公司自成立以來一直十分重視科技研發的工作，不斷改善和引入新方法及技術，為客戶解決專業可靠的洗衣疑難。



洗衣產品系列



售後服務：
為方便客戶一旦遇到洗衣疑難，尤其是頑固而不易除去的污漬，本公司並會提供方便而又全面的洗衣技術支援。

歡迎各大小洗衣場與我們聯絡，我們樂於為你效勞！閣下亦可根據需要，通過服務專線等方式直接與我們聯絡。

本公司聯絡方法：

- 祥豐行清潔用品有限公司
- 電話 (852)2420-1181, 2420-0471
- 傳真 (852)2481-3713
- 電郵 cheungfunghong@yahoo.com.hk
- 地址 香港九龍油麻地鴉打街33號雅達商業大廈7樓

成衣整熨機械專門店



IMESA
高速洗衣脫水機
High Spin Washing Machine



專業牌
EXPERT
污點清潔預處理劑
Spot Remover



大阪牌
OSAKA IRON
電熱式蒸汽熨斗
J-85 Boiler Type
Electric Steam Iron



BANNER CHEMICAL
英國 OUK
乾洗油 Dry-Cleaning Grade



SUPREMA
SERIES LP 環保型乾洗機
Dry Cleaning Machine



PACIFIC
STEAM
全自動電熱式
蒸汽鍋爐
Fully Automatic
Electric Steam
Boiler



ROTONDI
萬能夾機
Utility Steam Press



達聲成衣洗熨機械設備有限公司

Tat Sing Garment Laundry Pressing Machinery Co., Ltd.

香港新界荃灣沙咀道62號環球實業大廈7樓A座
Tel: (852) 2383-2803 Fax: (852) 2718-4801

中國廣東省東莞市樟木頭鎮寶山工業區樟深大47號
Tel: (86) 0769-87714567 Fax: (86) 0769-87706781



MAXI



Faultless



E-mail: info@tatsing.com

Website: www.tatsing.com



聖路易的最後一家華人洗衣店

(編按：本故事改編至網上流傳之一篇聖路易地方新聞)

聖路易是美國密蘇里州的最大都會區，是美國中西部交通樞紐。很久以前，在那裡的華人主要從事洗衣業。從60年代開始，中餐逐漸成為美國大眾喜愛的食品，在大的商場與購物中心，中餐館如雨後春筍般大批湧現。因此，當地的華人開始轉型，由洗衣業轉向餐館業。

冰封三尺，非一日之寒。華人洗衣業的衰落早於30年代的經濟蕭條已種下惡因，至5/60年代，終於使得華人經營洗衣店大批關閉。30年代蒸氣洗衣業的興起，與50年代自助洗衣店的風行。美國公眾也普遍認為蒸氣洗滌衣物比手洗更為衛生，因而導致華人工手洗衣業的衰落。及至50年代，方便廉價的自助洗衣店大量出現，最終造成華人工手洗衣業的全線崩潰。

70年代初，當地華人幾近沒人再經營洗衣店。70年代後期，當地更只剩下朱其溫與朱同兩兄弟一家仍堅持從事洗衣行業，名叫「Sam Wah 洗衣店」，慘淡經營。但是，其實朱其溫與朱同是年近八旬的老翁。兩位老人家天明即起，忙碌至午夜。

1978年，這家最後的華人洗衣店也面臨被迫關閉的厄運。這一年，洗衣店的房東要將房產專賣華盛頓大學醫學院再發展公司，強令朱氏兩兄弟搬出洗衣店。兩位老人歲月年邁，英語也不甚流暢，只能忍氣吞聲，準備關閉洗衣店。於是，他們貼出告示，告訴所有老主顧將要結束營業。



Sam Wah 洗衣店收費表

衣物小故事



當地報章報導朱氏兩兄弟的事蹟

當時任職於聖路易郵報的記者義律•鮑特爾，也是該店的老主顧之一。有一天他如常到店裡放下需要漿洗的衣物，取回已經漿洗幹淨的衣物。回家打開包裹，他發現一件襯衣的口袋裡有一張字條。他看到了這樣的一句話：「你是我們的好朋友，你總是幫助我們，幫我一個忙吧，不要聲張，這次洗衣服免費，不收錢，謝謝你。」

鮑特爾及妻子與朱氏兄弟成為朋友，朱氏兄弟對鮑特爾夫婦十分友善，甚至在中國春節時，常邀鮑特爾夫婦到他們的洗衣店做客，和他們一起吃中國年夜飯，飯後燃放爆竹。鮑特爾與其他顧客不僅喜愛這兩位和善的老人，而且認為手洗的衣物經久耐穿。同時，該店的價格也十分便宜。剛開業時，洗衣店洗一件襯衣只收20美分，低廉的價格持續了半世紀之多。至1978年，洗衣店漿洗襯衣的收費也僅為35美分。

鮑特爾因老朋友的洗衣店將要關閉而感到十分悲哀，十分同情朱氏兄弟的不幸處境。他立即邀請其他洗衣店的老顧客，組成「Sam Wah 援救委員會」。除了老顧客外，「Sam Wah 援救委員會」的成員也包括來自上海的華裔工程師陶公鐸。當地有一個名為「安良工商會」的華人工商組織，對這件事也非常關心支持，其會長錢生生與梁美珍女士更主動擔任朱氏兄弟的翻譯。

當時，購買 Sam Wah 洗衣店房產的計劃與市區重建運動有關。主要是當地的華盛頓大學醫學院需要一些地方來建立停車場，又或對外稱其為促進市容。朱氏兄弟在關閉洗衣店後，只得到承諾：可以搬遷至馬路對面的一棟公寓中。只是兩位老人家確然付不起每月120美元的房租。更可憐的是，朱氏兄弟在美國無親無顧，在1910年代從香港來到舊金山，各自將妻子與孩子留在國內。他們在舊金山學會了洗衣店的生意，輾轉於1922年來聖路易，



在其叔父創立的 Sam Wah 洗衣店幫忙。叔父過世後，朱氏兄弟便繼承了這家洗衣店。經過差不多一個世紀的風霜，店裡的洗衣機、烘乾機等都與兩兄弟一樣老邁。兩兄弟以店為家，洗衣店後面的2張床，1把椅子，1個火爐就是他們的全部家俱。

朱氏兄弟的困境與艱苦生活在地方報紙披露之後，引起全社會極大的同情與關切。「Sam Wah 援救委員會」僱傭的律師援引當地的「Life Tenancy」法律原則，要求市政當局同意朱氏兄弟在 Sam Wah 洗衣店居住直至二人壽終正寢。市政當局又藉口該房產已超過百年，不合乎市政住房的標準，因此不宜居住而拒絕。「Sam Wah 援救委員會」只好努力籌款，維修洗衣店，最終達到市政住房的標準。1979年12月7日，朱同以象徵性的1美元買下「Sam Wah 的房產」，以在此渡過餘生。

Sam Wah 洗衣店因此免於被關閉的厄運，朱氏兄弟繼續以經營洗衣為生。1984年，朱其溫因心臟病逝世，享年90。1982年二月，朱同被發現逝世於床榻。朱同的屍體未寒，華盛頓大學醫學院便立即拆除 Sam Wah 洗衣店。聖路易華人手工洗衣店的歷史終被劃上句點。

Sam Wah 洗衣店為聖路易華人移民歷史留下見證





香港洗衣服務業聯會
Hong Kong Laundry Services Association

入會申請表

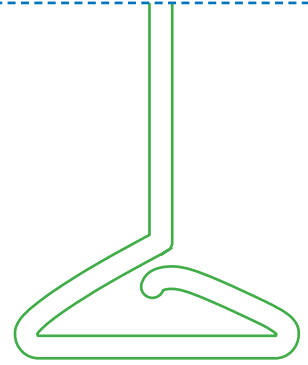

公司名稱：

聯絡人姓名：

職位：

公司地址：

公司電話：

手提電話：

電郵：

商業登記証號碼：

從何得知：

介紹人：

經營類別：(可選多項)

- 洗衣店 · 分店數量：
- 乾洗洗衣廠
- 大熨洗衣廠
- 其他

一次性永久會費：

- 公司名義 (10間分店或以上：\$2000)
- 公司名義 (5-10間分店：\$1000)
- 公司名義 (5間分店或以下：\$500)
- 個人名義 (\$500)
- 國內公司 (\$2000)

申請人簽名 / 公司蓋章：

日期：

電話及傳真 Tel & Fax：(852) 24810009

電郵 Email：enquiry@hklsa.com

網址 Website：www.hklsa.com

地址 Address：九龍新蒲崗四美街29號利森工廠大廈A座5樓 5/F., Blk A, Lee Sum Factory Bldg., 23 Sze Mei St., San Po Kong, Kln





香港洗衣服務業聯會 Hong Kong Laundry Services Association

九龍新蒲崗 四美街23號 利森工廠大廈 A座5樓
5F., Block A, Lee Sum Factory Building, 23 Sze Mei Street, San Po Kong, Kowloon
Tel & Fax : +852 2481 0009 E-mail : enquiry@hklsa.com Web : www.hklsa.com

【愛。洗衣】季刊—廣告訂購回條

香港洗衣服務業界為非牟利組織，致力推動洗衣業發展，促進行內彼此之間的溝通，令業界上下團結一致，令整個洗衣業邁向更卓越的前景，在未來的日子積極回饋社會。

本會之季刊《愛。洗衣》定期派發到洗衣公司、酒店、老人院及對洗衣服務有需要的客戶，讓廣大的讀者們能得到更多有關洗衣最新消息。若貴公司有興趣與我們的讀者分享你們最新資訊，歡迎填妥以下回條，於本刊訂購廣告。

致香港洗衣服務業聯會：

本機構 / 公司現欲於【愛。洗衣】季刊訂購廣告，詳情如下：

廣告分類及收費

廣告分類	廣告呎寸	廣告收費	請選擇 (✓)
封面內廣告	195mm(w) x 250mm(h)	\$8,000	
內頁全版廣告	195mm(w) x 250mm(h)	\$4,000	
內頁半版廣告	195mm(w) x 123mm(h)	\$2,500	
封底內頁廣告	195mm(w) x 250mm(h)	\$8,000	
封底廣告	215mm(w) x 270mm(h)	\$10,000	

來稿注意事項：

1. 只接受電腦檔案，請提供 Adobe Illustrator 格式檔案，解像度 (DPI) 必需300或以上，亦接受高清PDF、JPG或TIF格式檔案。 2. 來稿需為CMYK印刷色。 3. 封底廣告每邊需預留5mm出血位。

1. 本刊為季刊，於每年3、6、9、12月出版。
2. 刊登兩期或以上可享特別折扣。
3. 如需製作稿件，每個廣告均另收取製作費。
4. 惠顧廣告 — 請填妥此表格並傳真至 2565 9464

惠顧廣告機構資料

機構名稱： _____ 電郵地址： _____

聯絡人： _____ 電話號碼： _____

刊登次數： _____ 刊登期數： 3月號 6月號 9月號 12月號

簽署： _____
公司蓋章及簽名

日期： _____

廣告查詢：2564 8366



陽光洗衣便利店

SUNSHINE Laundry Convenience Store



公司使命: [以專業精神, 為市民解決洗衣煩惱]
[以工作育人, 為社會締造世間和諧]

護老院
幼兒園

醫院
診所

美容院
電視戲服

管理公司
健體會

制服團隊
名貴地毯/窗簾

廣告形象公仔
製衣樣板測試

提供專業乾洗、整熨服務
報價快線: 2713-7667



分店外觀



專業洗衣設備

陽光洗衣儒家文化管理智慧

香港中小企業發展研究中心
首席顧問-鄭柏禮先生
精心編著的新書
[洗出美麗人生]
現已公開發售。



榮譽獎項

最高團體籌款獎冠軍



裝當勞叔叔之家義賣獎券活動領獎

2013香港最佳中小企業獎



香港中小型企業總商會頒發

全球首家洗衣業集團獲五常法認證



香港五常法協會頒發

2012年度十八區關愛備主獎



勞工名譽利局及社會服務聯會頒發



香港特許經營發展協進會
Hong Kong Franchise Development Association



香港洗衣服務業聯會
Hong Kong Laundry Services Association



2013
最佳中小企業獎
Best SME's Award



www.sunshinelaundry.com.hk



電能設備 Electric Equipment
Your Partner for Success

環保節能 好拍檔



港燈

HK Electric



安全

沒有熱氣過程
減低火警發生的機會



操作簡單

方便設定程式
培訓員工更容易



高效能

減省物料費的支出
優化營運成本

電能乾衣設備深具環保概念和效益，近年備受洗衣業界歡迎。為推動洗衣業界為環保出一分力，港燈樂於為客戶提供全方位和一站式的諮詢服務，全力支持業界引入電能設備，協助他們減省能源成本，改善工作環境及提升競爭力。

on

全 方 位 諮 詢 服 務

提供最新電能設備資料

制訂針對性能源效益方案

協助設計及安裝電能設備

提供額外供電技術支援

查詢熱線：2843 3669

電郵查詢：marketing@hkelectric.com

網頁：www.hkelectric.com

TEXTILE CARE
SOLUTIONS
THAT WORK
FOR YOU

融匯全球專業洗衣 為您創造卓越



世界一流的洗滌設備製造商 Manufacturing Partners



美羅水洗設備 Washers

Multimatic[®]

美濶乾洗機 Dry-cleaning Machines

CHICAGO



芝加哥整燙設備 Flatwork Equipment



愛潔施燙機 Pressing Machines



易達吊掛系統 Rail System

Secomatic

施美配套設備 Ancillary Products

中廣機械設備(香港)有限公司 香港九龍新地欖業街51號尚達大廈20樓

Castic-SMP Machinery Corp (HK) Ltd 20/F, Southtex Building, 51 Tsun Yip Street, Kwun Tong, Kowloon, Hong Kong

電話 T: +852 2389 4210 傳真 F: +852 2389 4600 電郵 csm-hk@castic-smp.com

查詢 ENQUIRY
+852 2389 4210